



PROVA PROCESSO SELETIVO 2019

FÍSICA

CANDIDATO nº

LEIA ATENTAMENTE AS INSTRUÇÕES

- 1 – Não coloque qualquer identificação ou marca na prova, pois do contrário será atribuída nota zero à mesma.
- 2 – A duração da prova é de **4 horas** (08h00min às 12h00min).
- 3 – Não é permitido o uso de calculadoras ou assemelhados.
- 4 – As respostas devem ser escritas apenas em **caneta azul ou preta**. Respostas a lápis ou utilizando canetas de outra cor não serão consideradas.
- 5 – Este caderno contém espaço apropriado para rascunho (as folhas de rascunho não serão corrigidas).
6. – Não se identifique ao longo da prova, insira seu número de inscrição no local indicado por um retângulo em todas as folhas.
- 7 – Para se dirigir aos fiscais, levante o braço e aguarde ser atendido.
- 8 – O candidato que for flagrado com **telefone celular** ou outro aparelho eletrônico, “mesmo desligado”, terá a sua prova anulada. Não leve o celular ou outro aparelho eletrônico para o banheiro, pois o porte destes, nessa situação, também ocasionará a anulação da prova.



QUESTÃO 1 (25 PONTOS)

CANDIDATO nº

A Base Nacional Comum Curricular (BRASIL, 2016) adota dez competências gerais a serem desenvolvidas nos alunos. Estas se inter-relacionam e perpassam todos os componentes curriculares ao longo da Educação Básica, sobrepondo-se e interligando-se na construção de conhecimentos e habilidades e na formação de atitudes e valores, nos termos da LDB.

A seguir, são apresentadas seis competências:

- I- Valorizar e utilizar os conhecimentos historicamente construídos sobre o mundo físico, social e cultural para entender e explicar a realidade (fatos, informações, fenômenos e processos linguísticos, culturais, sociais, econômicos, científicos, tecnológicos e naturais), colaborando para a construção de uma sociedade solidária.
- II- Exercitar a curiosidade intelectual e recorrer à abordagem própria das ciências, incluindo a investigação, a reflexão, a análise crítica, a imaginação e a criatividade, para investigar causas, elaborar e testar hipóteses, formular e resolver problemas e inventar soluções com base nos conhecimentos das diferentes áreas.
- III- Utilizar tecnologias digitais de comunicação e informação de forma crítica, significativa, reflexiva e ética nas diversas práticas do cotidiano (incluindo as escolares) ao se comunicar, acessar e disseminar informações, produzir conhecimentos e resolver problemas.
- IV- Valorizar a diversidade de saberes e vivências culturais e apropriar-se de conhecimentos e experiências que lhe possibilitem entender as relações próprias do mundo do trabalho e fazer escolhas alinhadas ao seu projeto de vida pessoal, profissional e social, com liberdade, autonomia, consciência crítica e responsabilidade.
- V- Argumentar com base em fatos, dados e informações confiáveis, para formular, negociar e defender ideias, pontos de vista e decisões comuns que respeitem e promovam os direitos humanos e a consciência socioambiental em âmbito local, regional e global, com posicionamento ético em relação ao cuidado de si mesmo, dos outros e do planeta.



SERVIÇO PÚBLICO FEDERAL
MINISTÉRIO DA EDUCAÇÃO
UNIVERSIDADE FEDERAL DE UBERLÂNDIA
Programa de Pós-Graduação em Ensino de Ciências e Matemática
Mestrado Profissional



VI- Agir pessoal e coletivamente com autonomia, responsabilidade, flexibilidade, resiliência e determinação, tomando decisões, com base nos conhecimentos construídos na escola, segundo princípios éticos democráticos, inclusivos, sustentáveis e solidários.

Escolha ao menos duas competências e disserte sobre elas na perspectiva dos objetivos e metodologias do ensino de Matemática ou Ciências ou Química ou Física ou Biologia, de acordo com sua área de atuação.



SERVIÇO PÚBLICO FEDERAL
MINISTÉRIO DA EDUCAÇÃO
UNIVERSIDADE FEDERAL DE UBERLÂNDIA
Programa de Pós-Graduação em Ensino de Ciências e Matemática
Mestrado Profissional



QUESTÃO 1

CANDIDATO nº



SERVIÇO PÚBLICO FEDERAL
MINISTÉRIO DA EDUCAÇÃO
UNIVERSIDADE FEDERAL DE UBERLÂNDIA
Programa de Pós-Graduação em Ensino de Ciências e Matemática
Mestrado Profissional



QUESTÃO 2 (25 PONTOS)

CANDIDATO nº

Perspectivas atuais indicam que, entre os conhecimentos, saberes e competências que são necessários ao exercício da docência, destaca-se o espírito de pesquisa do professor. Conforme Fagundes (2016), na pesquisa do professor busca-se o entendimento a respeito de diferentes aspectos sociais, psicológicos, afetivos, políticos e educacionais. Nos mestrados profissionais, os professores podem buscar este entendimento e ainda trazer grandes contribuições na área de ensino de ciências e matemática.

Sendo assim, disserte sobre a importância de o professor pesquisar a sua prática pedagógica e justifique a sua intenção de ingressar no mestrado profissional em ensino de ciências e matemática.



SERVIÇO PÚBLICO FEDERAL
MINISTÉRIO DA EDUCAÇÃO
UNIVERSIDADE FEDERAL DE UBERLÂNDIA
Programa de Pós-Graduação em Ensino de Ciências e Matemática
Mestrado Profissional



QUESTÃO 2

CANDIDATO nº



QUESTÃO 3 (25 PONTOS)

CANDIDATO nº

Em uma colisão frontal a força que o cinto de segurança exerce sobre o tórax e abdômen do motorista pode causar lesões graves nos órgãos internos. Pensando na segurança do seu produto, um fabricante de automóveis realizou testes em cinco modelos diferentes de cinto. Os testes simularam uma colisão de 0,30 segundo de duração, e os bonecos que representavam os ocupantes foram equipados com acelerômetros. Esse equipamento registra o módulo da desaceleração do boneco em função do tempo. Os parâmetros como massa dos bonecos, dimensões dos cintos e velocidade imediatamente antes e após o impacto foram os mesmos para todos os testes. O resultado final obtido está no gráfico de aceleração por tempo.

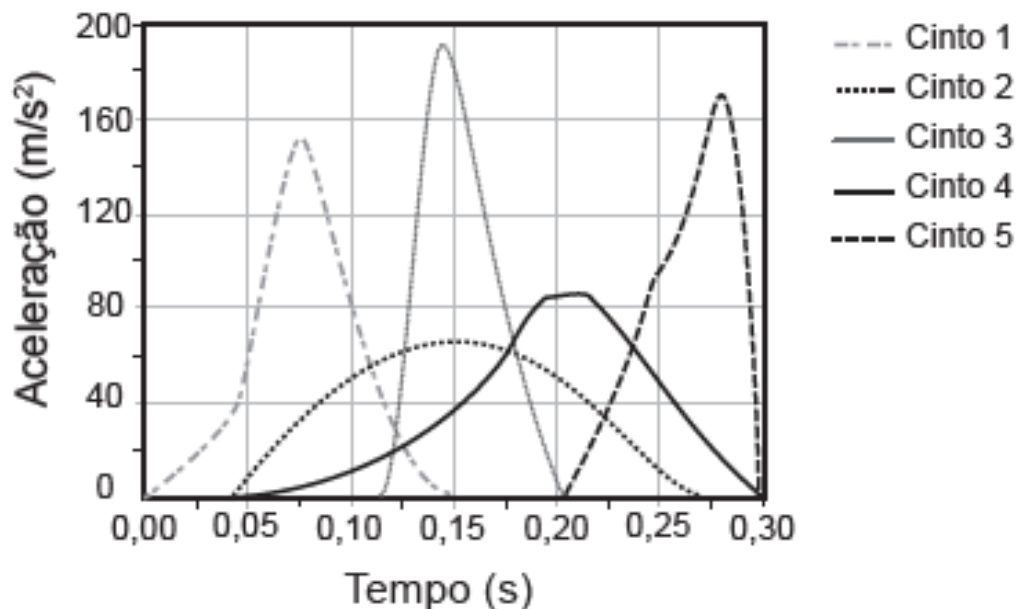

- Qual modelo de cinto oferece menor risco de lesão interna ao motorista? Justifique a sua resposta.
- Disserte sobre como apresentar e discutir a resolução desta questão para uma turma de alunos de Ensino Médio.

(Fonte: Adaptada da avaliação ENEM, 2017).



SERVIÇO PÚBLICO FEDERAL
MINISTÉRIO DA EDUCAÇÃO
UNIVERSIDADE FEDERAL DE UBERLÂNDIA
Programa de Pós-Graduação em Ensino de Ciências e Matemática
Mestrado Profissional



QUESTÃO 3

CANDIDATO nº



QUESTÃO 4 (25 PONTOS)

CANDIDATO nº

Fusível é um dispositivo de proteção contra sobrecorrente em circuitos. Quando a corrente que passa por esse componente elétrico é maior que sua máxima corrente nominal, o fusível queima. Dessa forma, evita que a corrente elevada danifique aparelhos do circuito. Suponha que o circuito elétrico mostrado seja alimentado por uma fonte de tensão U e que o fusível suporte uma corrente nominal de 500 mA.

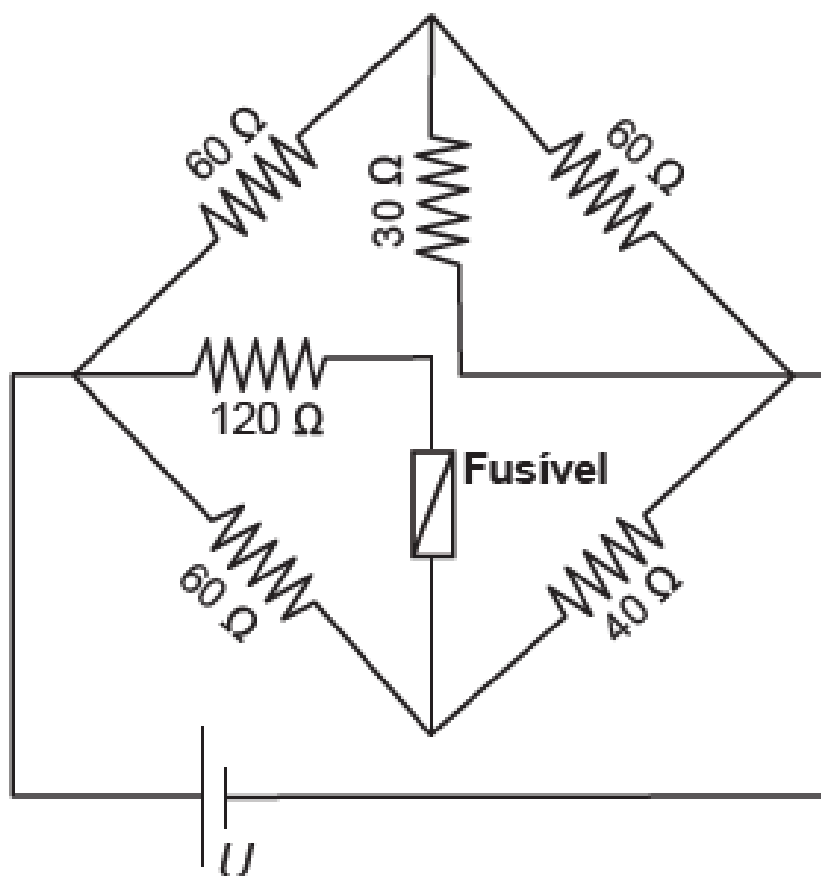

- Qual o máximo valor da U para que o fusível não queime?
- Disserte sobre como apresentar e discutir a resolução desta questão para uma turma de alunos de Ensino Médio.

(Fonte: Adaptada da avaliação ENEM, 2017)



SERVIÇO PÚBLICO FEDERAL
MINISTÉRIO DA EDUCAÇÃO
UNIVERSIDADE FEDERAL DE UBERLÂNDIA
Programa de Pós-Graduação em Ensino de Ciências e Matemática
Mestrado Profissional



QUESTÃO 4

CANDIDATO nº



SERVIÇO PÚBLICO FEDERAL
MINISTÉRIO DA EDUCAÇÃO
UNIVERSIDADE FEDERAL DE UBERLÂNDIA
Programa de Pós-Graduação em Ensino de Ciências e Matemática
Mestrado Profissional



RASCUNHO

RASCUNHO

RASCUNHO



SERVIÇO PÚBLICO FEDERAL
MINISTÉRIO DA EDUCAÇÃO
UNIVERSIDADE FEDERAL DE UBERLÂNDIA
Programa de Pós-Graduação em Ensino de Ciências e Matemática
Mestrado Profissional



RASCUNHO

RASCUNHO

RASCUNHO